

FLOS

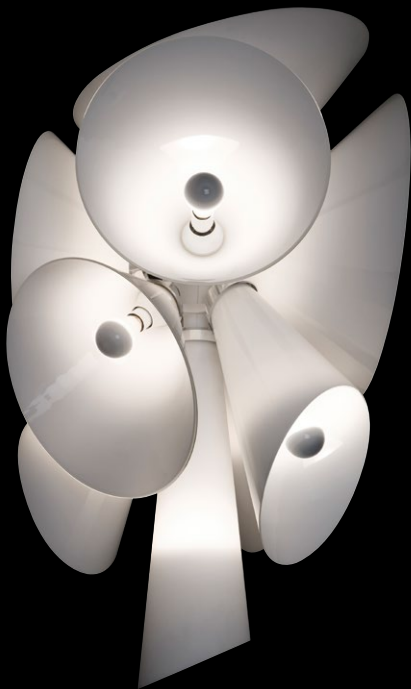



NEBULA
DESIGN BY JORIS LAARMAN

ATTENZIONE!

La sicurezza dell'apparecchio é garantita solo rispettando queste istruzioni sia in fase di installazione che di impiego; é pertanto necessario conservarle.

AVVERTENZE:

- All'atto dell'installazione ed ogni volta che si interviene sull'apparecchio, assicurarsi che sia stata tolta la tensione di alimentazione.
- L'apparecchio non può essere in alcun modo modificato o manomesso, ogni modifica ne può compromettere la sicurezza rendendo lo stesso pericoloso. FLOS declina ogni responsabilità per i prodotti modificati.
- Per un funzionamento sicuro e corretto è necessario che questo apparecchio sia collegato ad un efficiente impianto di messa a terra.
- Se il cavo flessibile si danneggia, deve essere sostituito da FLOS o da personale qualificato al fine di evitare pericoli.
- Il simbolo  riportato sull'apparecchio indica la necessità di utilizzare lampade di tipo autoprotetto.
- Il simbolo  riportato sull'apparecchio indica che il prodotto deve essere smaltito in modo differenziato dai rifiuti urbani.



ISTRUZIONI PER LA PULIZIA DELL'APPARECCHIO

- Per la pulizia dell'apparecchio utilizzare esclusivamente un panno morbido eventualmente inumidito con acqua e sapone.
- **Attenzione:** non utilizzare alcool o solventi.

WARNING!

The safety of this fitting can only be guaranteed if these instructions are observed, during both installation and use. Please retain these instructions safety.

REMARKS:

- When installing and whenever acting on the appliance, ensure that the power supply has been switched off.
- The appliance may in no way be modified or tampered with, any modification may compromise safety causing the appliance to become dangerous. FLOS declines all responsibility for products that are modified.
- This appliance must be connected to an efficient grounding system in order to work safely and correctly.
- Should the external trailing cable get damaged, it must be replaced by FLOS or by qualified personnel in order to avoid any danger.
- The symbol  marked on the appliance indicates the need to use self-protected bulbs.
- The symbol  shown on the device indicates that the product must be thrown out in a different manner than with the urban trashes.
- If not familiar with electrical connections, contact a qualified electrician.

CLEANING INSTRUCTIONS

- Use only a soft cloth to clean the appliance, dampened with water and soap or mild cleanser if needed for resistant dirt
- **Warning:** do not use alcohol or other solvents.

ACHTUNG!

Wir garantieren nur dann für die Sicherheit der Leuchte, wenn diese Anweisungen sowohl bei der Installation als auch beim Gebrauch genau beachtet werden. Es ist daher ratsam, sie aufzubewahren.

BEMERKUNGEN:

- Bei der Installation und bei Eingriffen an der Leuchte ist sicherzustellen, daß die Anlage vom Netz abgeschaltet ist.
- Der Apparat darf auf keinen Fall veraendert oder unerlaubt geoeffnet werden, jede Veraenderung desselben kann die Sicherheit in Frage stellen und somit gefaehrlich werden. FLOS lehnt jede Verantwortung fuer unsachgeamaess behandelte Produkte ab.
- Für eine sichere und ordnungsgemäße Funktionsweise ist diese Leuchte an eine effiziente Erdungsanlage anzuschließen.
- Falls das flexible äußere Kabel beschädigt wird, muß es von FLOS oder von qualifiziertem Personal ersetzt werden, um Gefahren zu vermeiden.
- Das auf der Leuchte wiedergegebene Symbol  zeigt an, dass Glühbirnen des selbstschützenden Typs zu benutzen sind.
- Das auf dem Gerät wiedergegebene Symbol  zeigt an, dass das Produkt getrennt vom Stadtmüll entsorgt werden muss.



REINIGUNGSVORSCHRIFTEN

- Bei der Reinigung der Leuchte darf man ausschließlich weiche Tücher verwenden. Eventuell kann man diese mit Wasser und Seife oder mit einem neutralen Reinigungsmittel anfeuchten. - **Achtung:** Weder Alkohol noch Lösungsmittel verwenden.

ATTENTION!

La sûreté de cet appareil est garantie uniquement si l'on respecte ces instructions soit en phase d'installation soit pendant l'utilisation; il faut donc les conserver.

NOTICES:

- Au moment de l'installation et chaque fois que l'on intervient sur l'appareil, s'assurer que la tension d'alimentation ait été coupée.
- L'appareil ne peut être modifié ou altéré de quelque manière que ce soit, toute modification peut compromettre la sécurité de celui-ci en le rendant dangereux. FLOS décline toute responsabilité pour les produits modifiés.
- Pour un fonctionnement sûr et correct, il est nécessaire que l'appareil soit relié à une installation efficace de mise à la terre.
- Si le cordon flexible externe est endommagé, il doit être remplacé par FLOS ou par le personnel qualifié afin d'éviter des dangers.
- Le symbole  reporté sur l'appareil indique la nécessité d'utiliser des ampoules de type "auto-protégé".
- Le symbole  reporté sur l'appareil indique que le produit doit être éliminé d'une autre façon que celle avec les déchets urbains.
- Si vous n'êtes pas pratiques pour les branchements électriques, contactez un électricien qualifié.



INSTRUCTIONS POUR LE NETTOYAGE

- Pour le nettoyage de l'appareil utiliser exclusivement un chiffon doux, humecté si nécessaire, avec de l'eau et du savon ou avec un détergent neutre pour les salissures les plus tenaces. - **Attention:** ne pas utiliser d'alcool ou solvants.

¡ATENCIÓN!

La seguridad del aparato sólo puede garantizarse con la condición de que se respeten las siguientes instrucciones, tanto en la fase de instalación como de uso, por lo cual se recomienda conservarlas.

ADVERTENCIA:

- Para efectuar la instalación, y toda vez que se efectúe alguna operación en el aparato, asegurarse de haber cortado la corriente eléctrica.
- El aparato no puede ser en ningún caso modificado o forzado, cualquier modificación puede comprometer la seguridad haciéndolo peligroso. FLOS declina cualquier responsabilidad por los productos modificados.
- Para obtener un funcionamiento seguro y correcto es necesario que este aparato sea conectado a un eficiente sistema de tierra.
- Si el cable externo se estropea, debe ser sustituido por FLOS o por personal cualificado con el fin de evitar situaciones peligrosas.
- El símbolo  marcado en el aparato indica la necesidad de utilizar bombillas de tipo autoprotectido.
- El símbolo  marcado en el aparato indica que el producto debe ser eliminado en modo diferenciado del resto de los desechos urbanos.
- Si Usted no está familiarizado con conexiones eléctricas, contacte con un técnico electricista cualificado.



INSTRUCCIONES PARA LIMPIAR EL APARATO

- Para la limpieza del aparato, utilizar exclusivamente un paño suave. En caso de suciedad más resistente, humedecer el paño con agua y jabón o un detergente neutro.
- **Advertencia:** no emplear alcohol ni disolventes.

ATENÇÃO!

A segurança do aparelho é garantida somente se respeitarmos as instruções tanto na fase de instalação como na de uso; portanto é necessário conservar tais instruções.

ADVERTÊNCIA:

- Quando se instala e cada vez que se mexe no aparelho, ter a certeza que foi desligado da tensão de alimentação.
- De forma alguma o aparelho deve ser modificado ou alterado, toda e qualquer modificação pode comprometer a segurança tornando o aparelho perigoso. FLOS declina toda e qualquer responsabilidade pelos produtos modificados.
- Para um funcionamento seguro e correcto é necessário que este aparelho esteja ligado a uma eficiente instalação de ligação a terra.
- Se o cabo flexível está danificado, deve ser substituído pela FLOS ou por pessoal qualificado para evitar qualquer perigo.
- O símbolo  indicado no aparelho indica a necessidade de utilizar lâmpadas com blindagem externa.
- O símbolo  indicado no aparelho indica que o produto deve ser eliminado de forma diferenciada em relação ao lixo urbano.

INSTRUÇÕES PARA A LIMPEZA DO APARELHO

- Para limpeza do aparelho utilizar exclusivamente um tecido macio eventualmente úmido com água e sabão ou detergente neutro para a sujeira mais difícil.
- **Atenção:** não utilizar álcool ou solventes.

ВНИМАНИЕ!

Надёжность устройства гарантируется только при соблюдении данных инструкций, как в фазе монтажа, так и при применении, поэтому необходимо обеспечить их сохранность.

ПРЕДУПРЕЖДЕНИЯ:

- В момент установки и каждый раз при проведении работ с устройством, убедиться в снятии напряжения питания.
- Устройство не может изменяться или разбираться, любые изменения могут нарушить надёжность, делая его опасным. FLOS не несёт ответственность за измененную продукцию.
- Для надежного и правильного функционирования данного устройства необходимо обеспечить его подсоединение к эффективной системе заземления.
- При повреждении гибкого кабеля он должен заменяться FLOS или квалифицированным персоналом в целях предотвращения опасности.
- Обозначение  приведённое на устройстве, указывает на необходимость использования самозащищаемых лампочек.
- Символ  приведённый на устройстве, указывает на то, что данная продукция должна быть переработана отдельно от городских отходов.

ИНСТРУКЦИИ ПО ОЧИСТКЕ УСТРОЙСТВА



- Для очистки устройства использовать только мягкую тряпку, смоченную водой с мылом или нейтральным моющим средством для наиболее стойких загрязнений.
- **Внимание:** Не использовать спирт или другие растворители.

危険ですので、器具を改造したり、部品を追加・変更して使用しないでください。改造した製品に対しては、FLOSは一切責任を負いません。

警告

安全な器具の取り付けおよびご使用のために、取扱説明書に従って作業を行ってください。また、取扱説明書は必ず保管してください。

注意

- 取り付け作業および取り外しや再取り付け時には、必ず電源を切ってください。
- 危険ですので、器具を改造したり、部品を追加・変更して使用しないでください。改造した製品に対しては、FLOSは一切責任を負いません。
- 安全に正しくご使用いただくため、必ず適切な接地システムに器具を接続してください。
- 可とうケーブルが損傷した場合、危険防止のため、必ずFLOS社または有資格者にケーブルの交換を依頼してください。
- 器具上の表示  は、破損防止形または飛散防止形の電球の使用を表します。
- 器具上の表示  は、一般ごみと区別して本製品を廃棄しなければならないことを表します。
- 電気接続に精通していない場合は、有資格の電気技術者に連絡してください。

器具の清掃について

- 器具の清掃には、柔らかい布を使用してください。落ちにくい汚れは、柔らかい布を石鹸水または薄めた中性洗剤に浸し、十分に絞ってから拭き取ってください。注意：アルコールや溶剤などは使用しないでください。

Fig. 1 EUR

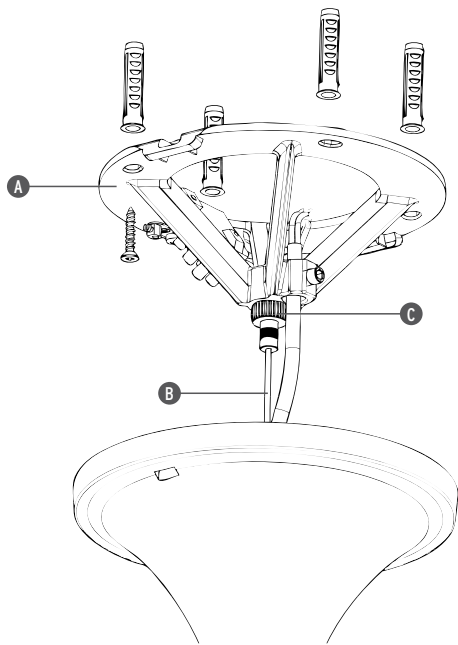

- <IT> Fig.1 EUR Fissare l'attacco a muro (A) al soffitto tramite viti e tasselli ad espansione; inserire il cavo di acciaio (B) nel dispositivo di regolazione (C); **NOTA BENE:** Per il corretto utilizzo del prodotto è necessario assicurare la compatibilità del fissaggio a soffitto (tipologia di tasselli utilizzati in funzione del materiale costituente il soffitto) in relazione al peso dell'apparecchio (circa 42 kg).
- <GB> Fig.1 EUR Fix the wall attachment (A) to the ceiling through screws and anchors screws; insert the steel cable (B) into the regulating device (C); **NOTE:** For the correct use of the product it would be necessary to ensure the fixing compatibility to the ceiling (typology of the anchors screws used according to the material constituting the ceiling) in relation to the weight of the apparatus (approximately 42 kg).
- <DE> Abb.1 EUR Wandbefestigung (A) mit Schrauben und Spreizdübeln an der Decke befestigen; Stahlkabel (B) in die Regulierungsvorrichtung (C) einführen; **BEACHTEN SIE:** für den korrekten Gebrauch des Produkts ist die Kompatibilität der Deckenbefestigung (die mit Bezug auf das Deckenmaterial verwendete Dübeltypologie) je nach dem Gewicht des Geräts zu gewährleisten (ca. 42 Kg).
- <FR> Fig.1 EUR Fixer l'attache murale (A) au plafond à l'aide des vis et des vis tamponnées; insérer le câble en acier (B) dans le dispositif de réglage (C); **NOTE:** Pour une utilisation correcte du produit, il faut que la fixation au plafond soit compatible (typologie des chevilles utilisées en fonction du matériel dont est constitué le plafond) avec le poids de l'appareil (environ 42 kg).
- <ES> Fig.1 EUR Fijar el ataque pared (A) al techo con tornillos y tacos a expansión; insertar el cable de acero (B) en el dispositivo de regulación (C); **NOTA BIEN:** Por el correcto uso del producto hace falta asegurar la compatibilidad de la sujeción al techo (tipo de tacos utilizados en función del material que hace el techo) en relación al peso del aparato (aproximadamente 42 kg).
- <PT> Fig.1 EUR Fixar a ligação à parede (A) ao tecto com os parafusos e as buchas de expansão; inserir o cabo de aço (B) no dispositivo de regulação (C); **OBSERVAR BEM:** Para a correcta utilização do produto é necessário verificar a compatibilidade da fixação ao tecto (tipologia de buchas utilizadas em função do material do qual é feito o tecto) em relação ao peso do aparelho (cerca 42 Kg).
- <RUS> Рис.1 EUR Прикрепить настенное крепление (A) к потолку посредством винтов и расширительных вставок; вставить стальной кабель (B) в регулировочное устройство (C); **ПРИМЕЧАНИЕ:** Для правильного использования устройства необходимо обеспечить совместимость потолочного крепления (тип вставок, использованных в зависимости от материала потолка) с весом устройства (приблизительно 42 кг).

Fig. 1 USA

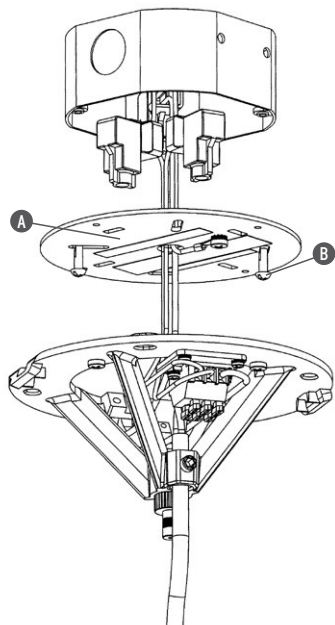

<GB> Fig.1 USA Allow the feed cables from the apparatus to pass through the central hole of the covering plate (A), then proceed with the electrical connections in the outlet box; respecting the poles (Phase: black, Neutral: white, Earth: green (the white dashes indicate neutral), fix the plate (A) to the Outlet Box using the two screws (B) supplied.

<FR> Fig.1 USA Faire passer les câbles d'alimentation provenant de l'appareil à travers le trou central de la plaque de protection (A), effectuer alors les raccordements électriques dans la boîte de connexion (Outlet box); en respectant les poles (phase: noir, neutre: blanc, terre: vert (les traits blancs signalent le neutre), fixer alors la plaque (A) à la Boîte de connexion (Outlet Box) avec les deux vis (B) fournies.

<ES> Fig.1 USA Pasar los cables de alimentación provenientes del aparato a través del agujero central del plato de la cobertura (A), luego realizar las conexiones eléctricas en la caja de conexión (Outlet box); respetar los polos (Fase: negro, Neutro: blanco, Tierra: verde (las rayas blancas indican el neutro), luego fijar el plato (A) a la caja de conexión (Outlet box) con los dos tornillos (B) en dotación.

<J> 図1 USA 装置から給電ケーブルをかぶせ板(A)の中心穴を通し、次に極を注意しながらコンセントボックス内の電気的接続を続行します。(位相:黒、ニュートラル:白、アース:緑 (白のダッシュはニュートラルを指名します。))付属のネジ(2本)を使用し、円盤(A)をコンセントボックスに固定します。

USA

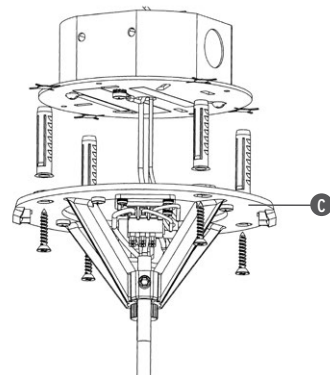

Fig. 2

<GB> Fig.2 USA Fix the wall attachment (C) to the ceiling using the screws and expansion nogs (**WARNING!** This apparatus must be mounted/supported independently from the Outlet Box; **NOTE:** for a correct use of the product it is necessary to ensure that the fixing is suitable for the type of ceiling (type of nogs used depend on the material making up the ceiling) in relation to the weight of the apparatus (approximately 42 kg).

<FR> Fig.2 USA Fixer l'attache murale (C) au plafond à l'aide de vis et de vis tamponnées (**ATTENTION!** Cet appareil doit être monté/supporté indépendamment de la Boîte de connexion - Outlet Box); **NOTE:** Pour une utilisation correcte du produit, il est nécessaire de s'assurer de la compatibilité de la fixation au plafond (typologie des chevilles utilisées en fonction du matériel qui constitue le plafond) par rapport au poids de l'appareil (environ 42 kg).

<ES> Fig.2 USA Fijar el soporte a pared (C) al techo con tornillos y tacos a expansión (**¡ATENCIÓN!** Este aparato tiene que ser montado/soportado independientemente de la caja de conexión -Outlet box-); **NOTA BIEN:** por la correcta utilización del producto hace falta asegurar la compatibilidad de la sujeción al techo (tipología de tacos utilizados en función del material constituyente el techo) en relación al peso del aparato (aproximadamente 42 Kg).

<J> 図2. USA 内、フランジ(C)は、ネジとロウルプラグで天井に固定し取り付けます。
(留意:アウトレットボックスとフランジは個々独立して機能し、電気コードのみで繋がった状態です。)注意事項:この製品の正しいご利用に関して、器具の重量(約42キログラム)に耐え、固定する天井の素材にあったロウルプラグをお使い下さい。

Fig. 3

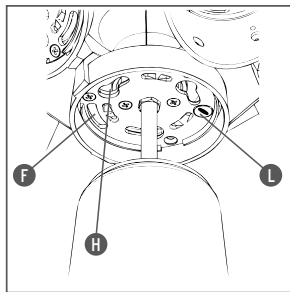
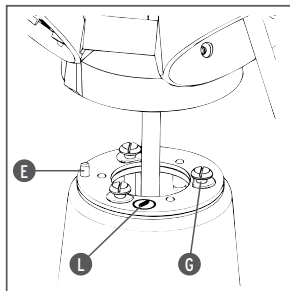
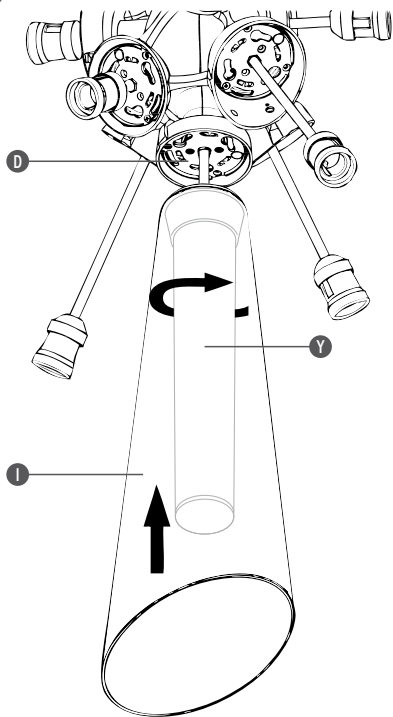

<IT> Fig.3 Montare il diffusore tipo "I" (I) sul corpo (D) facendo coincidere il perno di riferimento (E) del diffusore con il vano (F) del corpo ed inserendo la testa delle tre viti (G) nelle apposite asole (H) del corpo; ruotare quindi il diffusore in senso orario fino al blocco (per effettuare la rotazione del diffusore è possibile utilizzare indipendentemente la bussola cilindrica interna (Y) o la parte esterna del diffusore). Il tipo diffusore e la relativa sede di montaggio sono identificati dagli appositi bollini (L);

<GB> Fig.3 Assemble the type "I" diffuser (I) on the body (D) ensuring that it coincides with the referring pivot (E) of the diffuser with the opening (F) of the body and insert the head of the three screws (G) into the proper slots (H) of the body. Rotate the diffuser clockwise up the block (to turn the diffuser one can use either the internal cylindrical bush (Y) or the external part of the diffuser). The diffuser type and the relative assembly place are indicated by the proper stamps (L);

<DE> Abb.3 Lampenschirm Typ "I" (I) auf den Körper (D) montieren, wobei darauf zu achten ist, dass der bezügliche Zapfen (E) des Lampenschirms mit dem Raum (F) des Körpers zusammentrifft und der Kopf der drei Schrauben (G) in die vorgesehenen Ösen (H) des Körpers eingeführt wird; danach den Lampenschirm bis zur Blockierung im Uhrzeigersinn drehen (um die Diffusor-Drehung durchführen zu können, hat man unabhängig von einander die Möglichkeit das zylinderförmige Innenkarussell (Y) oder die Aussenseite des Diffusors selbst zu benutzen). Der Lampenschirm und der bezügliche Montagesitz werden von den vorgesehenen Aufklebern (L) identifiziert;

<FR> Fig.3 Monter le diffusor type "I" (I) sur le corps (D) en faisant coincider la cheville de référence (E) du diffusor avec l'espace (F) du corps et en insérant la tête des trois vis (G) dans les fentes (H) du corps, prévues à cet effet; tourner alors le diffusor dans le sens horaire jusqu'à ce qu'il soit bloqué (pour effectuer la rotation du diffusor, il est possible d'utiliser indépendamment la douille cylindrique interne (Y) ou la partie externe du diffusor). Le type de diffusor et son logement de montage peut être identifiés grâce aux vignettes à cet effet (L);

<ES> Fig.3 Montar el difusor tipo "I" (I) sobre el cuerpo (D) haciendo coincidir el pernio de referencia (E) del difusor con el vano (F) del cuerpo y insertando la cabeza de los tres tornillos (G) en los ojales (H) del cuerpo; luego girar el difusor en sentido horario hasta que se para (para relizar la rotación del difusor se puede utilizar independientemente la brújula cilíndrica interna (Y) o la parte externa del difusor). El tipo de difusor y su sede de montaje están bien identificados de los sellos correspondientes (L);

<PT> Fig.3 Montar o difusor tipo "I" (I) no corpo (D) fazendo coincidir o perno de referencia (E) do difusor com o espaço (F) do corpo e inserindo a cabeça dos três parafusos (G) nas apropriadas argolas (H) do corpo; então girar o difusor no sentido horário até o bloqueio (para efectuar a rotação do difusor é possível utilizar independentemente a aranha cilíndrica interna (Y) ou a parte externa do difusor). O tipo de difusor e o relativo local de montagem são identificados pelos selos apropriados (L);

<RUS> Рис.3 Монтировать диффузор типа «I» (I) на корпус (D), обеспечивая совпадение контрольного штыря (E) диффузора с отсеком (F) корпуса и вставляя головку трёх винтов (G) в специальные петли (H) корпуса. Затем повернуть диффузор по часовой стрелке до его блокировки (для вращения диффузора можно использовать независимо внутреннюю цилиндрическую втулку (Y) или внешнюю часть диффузора); Тип диффузора и соответствующее гнездо монтажа указываются специальными отметками (L);

<J> 図3. 散光器のピボット(E)と本体の専用溝(F)を一致させ、3本のネジ頭(G)を本体の所定の溝(H)に差込みながら「I」タイプの散光器(I)を本体(D)に取り付けて下さい。その際、回らなくなるまで散光器を時計周りに回して下さい。(散光器を回転させるには単独で内部軸受け筒(Y)を回すか散光器外部を回転させて行う事が出来ます。)散光器のタイプと対応する設置位置は所定のマーク(L)で表示されています。

Fig. 4

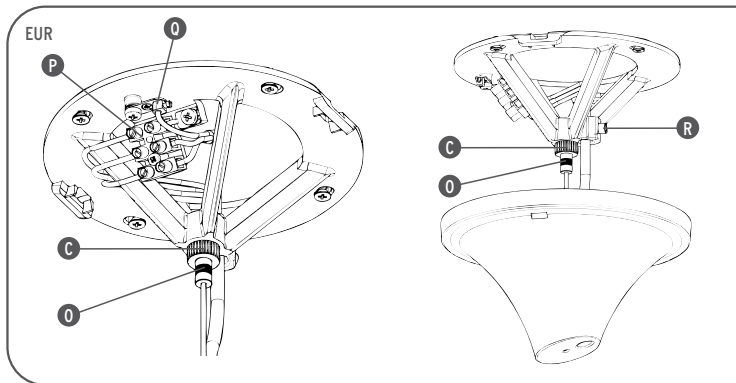

<IT> Fig.4 EUR Per consentire la regolazione dell'altezza desiderata, l'apparecchio è stato dotato di un dispositivo che permette al cavo di acciaio di scorrere in entrambi i versi. Tale funzione si ottiene spingendo verso l'alto la ghiera di sblocco (O) del dispositivo (C); una volta raggiunta la misura desiderata, tagliare l'eventuale eccedenza e bloccare lo scorrimento del cavo avvitando la ghiera di sblocco. Tagliare quindi il cavo di alimentazione in eccesso ed effettuare il collegamento elettrico nella morsetteria (P) e al morsetto di terra (Q); bloccare il cavo di alimentazione serrando la vite (R).

<GB> Fig.4 EUR In order to adjust the required height, the apparatus has been fitted with a device that lets the steel cable to run in both directions. Such function is obtained by pushing towards the top the unblocking nut ring (O) of the device (C). Having reached the required length, cut the possible surplus of the cable screwing the unblocking nut ring. Cut the surplus feeding cable and connect to the electrical terminal board (P) and to the earth terminal (Q). Block the feeding cable by tightening the screw (R).

<DE> Abb.4 EUR Um die Einstellung der gewünschten Höhe zu ermöglichen, ist das Gerät mit einer Vorrichtung ausgestattet, durch die das Stahlkabel in beide Richtungen laufen kann. Diese Funktion entsteht, indem der Freigaberings (O) der Vorrichtung (C) nach oben geschoben wird; nach Erreichen des gewünschten Maßes ist das eventuell überschüssige Kabel abzuschneiden und das Gleiten des Kabels durch ein Festziehen des Freigaberings zu blockieren. Das überschüssige Speisekabel abschneiden und den elektrischen Anschluss in der Klemmleiste (P) und der Erdungsklemme (Q) durchführen; Speisekabel durch ein Festziehen der Schraube (R) blockieren.

<FR> Fig.4 EUR Pour permettre le réglage de la hauteur désirée, l'appareil a été doté d'un dispositif qui permet au câble en acier de glisser dans les deux sens. Cette fonction peut être obtenue en poussant l'embout de déblocage (O) du dispositif (C) vers le haut ; une fois la dimension désirée obtenue, couper l'excès et bloquer le glissement du câble en vissant l'embout de blocage. Couper alors le câble d'alimentation en excès et effectuer le raccordement dans le serre-câbles (P) et à la borne de la terre (Q) ; bloquer le câble d'alimentation en serrant la vis (R).

<ES> Fig.4 EUR Para consentir la regulación del altura deseada, el aparato a sido equipado con un dispositivo que permite al cable de acero de discurrir en ambos los lados. Esta función se hace empujando hacia arriba el anillo de desbloqueo (O) del dispositivo (C); una vez obtenido la medida deseada, cortar el eventual exceso y bloquear la fluencia del cable enroscando el anillo de desbloqueo. Luego cortar el cable de alimentación en exceso y efectuar la conexión eléctrica en la tabla de bornes (P) y también al borne de tierra (Q); bloquear el cable de alimentación cerrando el tornillo (R).

<PT> Fig.4 EUR Para permitir a regulação da altura desejada, o aparelho tem um dispositivo que permite ao cabo de aço de virar em ambas as direcções. Tal função se obtém empurrando para cima a rosca de desbloqueio (O) do dispositivo (C); quando se alcança a medida desejada, cortar o eventual excesso e bloquear o desenvolvimento do cabo aparafusando a rosca de desbloqueio. Cortar então o cabo de alimentação em excesso e fazer a ligação eléctrica no painel de bornes (P) ou ao borne de terra (Q), bloquear o cabo de alimentação apertando os parafusos (R).

<RUS> Рис.4 EUR Для обеспечения регулировки желаемой высоты, было предусмотрено устройство, которое позволяет стальному кабелю проходить в оба направления. Данная функция достигается, толкая вверх деблокировочное зажимное кольцо (O) устройства (C). После достижения желаемого размера, отрезать излишек и заблокировать скольжение кабеля, завинчивая разблокировочное зажимное кольцо. Отрезать излишний кабель питания и выполнить электрическое соединение в клеммной колодке (P) и с заземляющим зажимом (Q). Заблокировать кабель питания, затягивая винт (R).

Fig. 4

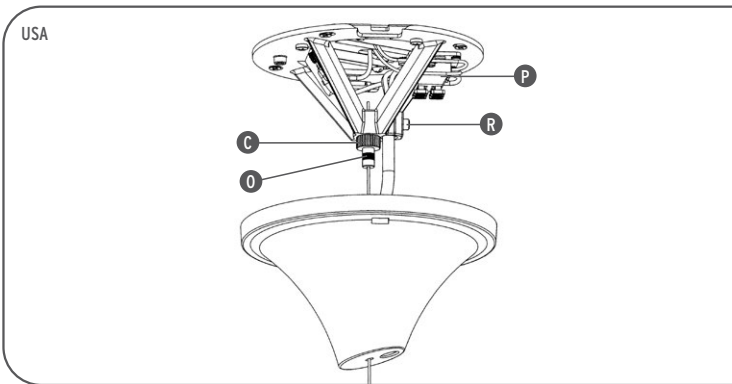

<GB> Fig.4 USA In order to adjust the required height, the apparatus has been fitted with a device that lets the steel cable to run in both directions. Such function is obtained by pushing towards the top the unblocking nut ring (O) of the device (C). Having reached the required length, cut the possible surplus of the cable screwing the unblocking nut ring. Cut the surplus feeding cable and connect to the electrical terminal board (P) . Block the feeding cable by tightening the screw (R).

<FR> Fig.4 USA Pour permettre le réglage de la hauteur désirée, l'appareil a été doté d'un dispositif qui permet au câble en acier de glisser dans les deux sens. Cette fonction peut être obtenue en poussant l'embout de déblocage (O) du dispositif (C) vers le haut; une fois la dimension désirée obtenue, couper l'excès et bloquer le glissement du câble en vissant l'embout de blocage. Couper alors le câble d'alimentation en excès et effectuer le raccordement dans le serre-câbles (P); bloquer le câble d'alimentation en serrant la vis (R).

<ES> Fig.4 USA Para consentir la regulación del altura deseada, el aparato a sido equipado con un dispositivo que permite al cable de acero de discurrir en ambos los lados. Esta función se hace empujando hacía arriba el anillo de desbloqueo (O) del dispositivo (C); una vez obtenido la medida deseada, cortar el eventual exceso y bloquear la fluencia del cable enroscando el anillo de desbloqueo. Luego cortar el cable de alimentación en exceso y efectuar la conexión eléctrica en la tabla de bornes (P) ; bloquear el cable de alimentación cerrando el tornillo (R).

<J>

図4. USA ご希望の高さに調整出来る様に、器具は鋼のケーブルが上下両方向にスムーズに動く仕組みになっています。この働きは仕組み(C)の防鎖金具(O)を上方に押し上げることで得られるものです。一度思い通りの高さに合わせたら、防鎖金具を締めてケーブルが動かない様に固定して余分なケーブルを切って下さい。また余分な電気ケーブルも切り、端子盤(P)への電気配線の接続を行って下さい。続いて電気ケーブルをネジ(R)で固定して下さい。

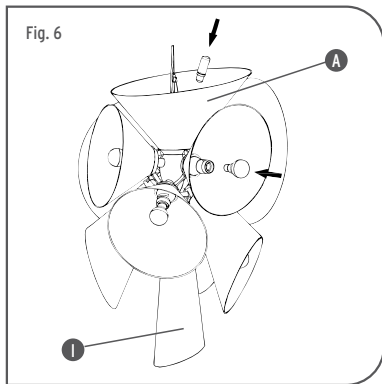
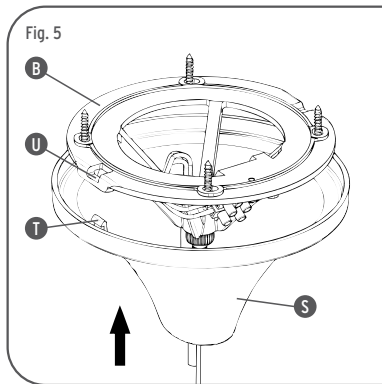

<IT> Fig.5 Agganciare il rosone (S) all'attacco a muro (B) inserendo i ganci (T) nelle apposite sedi (U); Fig.6 Montare i diffusori rimanenti seguendo la sequenza riportata nella fig.3 e facendo attenzione ad abbinare ogni tipo di diffusore alla relativa sede facendo riferimento ai bollini identificativi; Inserire le lampade; **NOTA BENE:** le sorgenti luminose con cupola argentata vanno inserite negli otto diffusori laterali mentre le quattro trasparenti vanno inserite nel numero di 3 nel diffusore superiore, (tipo "A") e una nel diffusore verticale inferiore, (tipo "I").

<GB> Fig.5 Hook the ceiling rose (S) to the wall attachment (B) by inserting the hooks (T) into their proper places (U); Fig.6 Assemble the remaining diffusers by following the sequence indicated under fig.3 paying attention to combine every diffuser type to the relative place by referring to the indicating stamps. Insert the globes; **NOTE:** the light sources with silver dome must be inserted into the eight side diffuser while the four transparent ones must be inserted into number 3 in the upper diffuser, (type "A") and one in the lower vertical diffuser, (type "I").

<DE> Abb.5 Rosette (S) durch Einfügung der Haken (T) in ihre vorgesehenen Sitze (U) an der Wandbefestigung anhängen; Abb.6 Die übrigen Lampenschirme in der in den Abb.3 angegebenen Reihenfolge montieren, wobei darauf zu achten ist, jeden Lampenschirm dem jeweiligen Sitz zuzuordnen, wobei auf die identifizierenden Aufkleber Bezug zu nehmen ist; Lampen einfügen; **BEACHTEN SIE!** Die Leuchtquellen mit silberbeschichteter Kuppel sind in die acht seitlichen Lichtschirme einzufügen, während drei von den vier Hellen in den oberen Lichtschirm (Typ "A") und eine in den unteren vertikalen Lichtschirm (Typ "I") einzufügen sind.

<FR> Fig.5 Accrocher la rosace (S) à l'attache murale (B) en insérant les crochets (T) dans les logements (U) prévus à cet effet; Fig.6 Monter les diffuseurs restants en suivant la séquence reportée aux fig.3 et en faisant attention à accoupler chaque diffuseur à son logement en faisant référence aux vignettes d'identification; Insérer les lampes; **NOTE:** les sources lumineuses avec cupole argentée doivent être insérées dans les huit diffuseurs latéraux alors que 3 des quatre sources claires doivent être insérées dans le diffuseur supérieur (type "A") et la quatrième dans le diffuseur vertical inférieur (type "I").

<ES> Fig.5 Enganchar el rosetón (S) a el ataque pared (B) insertando los ganchos (T) en sus sedes (U); Fig.6 Montar los difusores restantes siguiendo la secuencia mencionada en las fig.3 y haciendo atención para combinar bien cada tipo de difusor a su sede haciendo referencia a los sellos de identificación; Insertar las lámparas; **NOTA BIEN:** las fuentes luminosas con cúpula plateada tienen que estar insertadas en los ocho difusores laterales mientras las cuatro transparentes tienen que estar insertadas en el número de 3 en el difusor superior, (tipo "A") y una en el difusor vertical inferior, (tipo "I").

<PT> Fig.5 Enganchar a copinha (S) a ligação a parede (B) inserindo os ganchos (T) nos locais apropriados (U); Fig.6 Montar os outros difusores seguindo a sequência indicada nas figuras 3 e tomando o cuidado de combinar cada tipo de difusor no local relativo usando como referência os selos de identificação; Colocar as lâmpadas; **OBSERVAR BEM:** as fontes luminosas com cúpula prateada são colocadas nos oito difusores laterais enquanto as quatro transparentes são colocadas, 3 no difusor superior (tipo "A") e uma no difusor vertical inferior (tipo "I").

<RUS> Рис.5 Закрепить розетку (S) к настенному креплению (B), вставляя крючки (T) в специальные гнезда (U); Рис.6 Установить остальные рассеиватели, выполняя последовательность действий, приведённую на рис.3, обращать внимание на соответствие типа рассеивателя его гнезду, используя идентификационные метки. Установить лампы; **ПРИМЕЧАНИЕ:** источники света с серебристым куполом должны устанавливаться в восемь боковых рассеивателей, а четыре прозрачных должны устанавливаться в номер 3 верхнего рассеивателя (тип «A») и один в вертикальный нижний рассеиватель (тип "I").

<J> 図5. 所定の場所(U)にフック(T)を挿入して天井取付器具(B)にシーリング・ローズ(S)を掛けて下さい 図6. 図3の手順に従って残りの散光器を取り付けます。その際認識マークを参考に散光器のタイプと取り付け位置が一致する様に気をつけて下さい。続いてランプを取り付けます。注意事項: 半球部分が銀色のランプは側面の8つの散光器に取り付けます。一方、光沢のある4つのランプは、そのうち3つを上方散光器(タイプ" A ")に、そして残りの1つは下方垂直の散光器(タイプ" I ")に取り付けます。

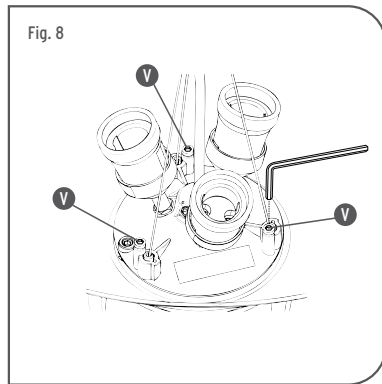
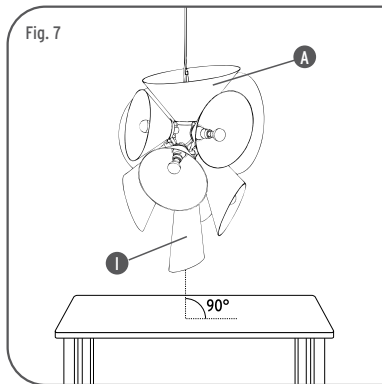

Fig. 7

Fig. 8

<IT> Fig.7/8 È possibile effettuare la regolazione di perpendicolarità finale dell'apparecchio agendo sulle tre viti (V) posizionate all'interno dell'insieme diffusore tipo "A". L'apparecchio è montato correttamente quando l'asse del diffusore tipo "I" (I) è perpendicolare al piano di calpestio o al piano di lavoro (tavolo); agire sulle 3 viti di regolazione (V) per portare l'apparecchio nella sua posizione di perpendicolarità tenendo conto che svitando le viti (V) il cavetto di acciaio posto in corrispondenza della stessa si allunga e di conseguenza tale settore dell'apparecchio si abbassa.

<GB> Fig.7/8 It is possible to carry out the adjustment of the apparatus' final perpendicularity by working on the three screws (V) positioned inside the type "A" diffuser ensemble. The apparatus is assembled correctly when the axis of the type "I" diffuser (I) is perpendicular to the tread surface or work surface (table); adjust the 3 regulating screws (V) to take the apparatus to its perpendicular position bearing in mind that by loosening the screws (V) the steel cable near the apparatus will lengthen and therefore that part of the apparatus will be lowered:

<DE> Abb.7/8 Durch Einwirkung auf die drei Schrauben (V) innerhalb des Lampenschirms Typ "A" kann die Einstellung der endgültigen Rechtwinkligkeit durchgeführt werden. Das Gerät ist korrekt montiert, wenn sich die Achse des Lichtschirms Typ "I" senkrecht zur Geh- oder Arbeitsfläche (Tisch) befindet; auf die 3 Stellschrauben (V) einwirken, um das Gerät in seine senkrechte Stellung zu bringen, wobei zu berücksichtigen ist, dass sich die auf gleicher Höhe angebrachte Stahlhitze durch ein Abschrauben der Schrauben (V) verlängert und dieser Bereich des Geräts folglich gesenkt wird.

<FR> Fig.7/8 Il est possible d'effectuer le réglage de la perpendicularité finale de l'appareil en agissant sur les trois vis (V) positionnées à l'intérieur de l'ensemble diffuseur type "A". L'appareil est monté correctement quand l'axe du diffuseur de type "I" (I) est perpendiculaire au plan de piétement ou au plan de travail (table) ; agir sur les 3 vis de réglage (V) pour porter l'appareil dans sa position de perpendicularité en tenant compte qu'en dévissant les vis (V) le petit câble en acier placé en correspondance avec celle-ci s'allonge et par conséquent cette partie de l'appareil s'abaisse.

<ES> Fig.7/8 Se puede hacer la regulación de perpendicularidad final del aparato actuando sobre los tres tornillos (V) puestos en el interior del conjunto difusor tipo "A". El aparato está puesto correctamente cuando el eje del difusor tipo "I" (I) está perpendicular al plano de pisoteo o al plano de trabajo (mesa); actuar sobre los tres tornillos de regulación (V) para llevar el aparato en su posición de perpendicularidad teniendo en cuenta que destornillando los tornillos (V) el cable de acero puesto en correspondencia de la misma se va a prolongar y en consecuencia este sector del aparato se baja.

<PT> Fig.7/8 É possível efectuar a regulação da perpendicularidade final do aparelho mexendo nos três parafusos (V) colocados dentro do difusor tipo "A". O aparelho está montado correctamente quando o eixo do difusor tipo "I" (I) está perpendicular ao piso ou ao plano de trabalho (mesa); mexer nos 3 parafusos de regulação (V) para colocar o aparelho na sua posição de perpendicularidade levando em consideração que soltando os parafusos (V) o cabo de aço colocado em correspondência da mesma fica mais longo e como consequência tal parte do aparelho se abaixa.

<RU> Рис.7/8 Можно выполнить регулировку конечной перпендикулярности устройства путём воздействия на три винта (V), позиционированные внутри узла диффузора типа «А». Устройство монтировано соответствующим образом, когда ось диффузора типа "I" (I) является перпендикулярной поверхности пола или рабочей поверхности (стол). Воздействовать на 3 регулировочных винта (V) для приведения устройства в перпендикулярное положение, учитывая, что при отвинчивании винтов (V) стальной провод, расположенный в соответствии с ним, удлиняется, и, следовательно, данный участок устройства опускается.

<J> 図 7/8. 器具を垂直に正しく取り付けるにはタイプ“A”のランプ傘の内部に位置する3本のネジ(V)を使って行うことができます。器具はタイプ“I”(I)の散光器が床や机などの平面に対して真っ直ぐ垂直であるとき正しく取り付けられます。器具を垂直位置にあわせるには3本の調整ネジ(V)を使って行います。その際ネジ(V)を緩めることによって鋼のケーブルは長くなり、その結果器具位置が下がることを考慮して下さい。

<IT> DATI TECNICI

- EUR - Lampada ad alogeni con cupola argentata 8 x MAX 70W HSGSA/S attacco E27.
- Lampada ad alogeni 4 x MAX 70W HSGS attacco E27.

NOTE: Tutte le sorgenti sono ENERGY SAVER (Classe di consumo C) ed emettono un flusso luminoso pari ad una equivalente 100W ad incandescenza con una durata dichiarata pari a 2 anni.

<GB> TECHNICAL DATA

- EUR - Halogen lamp with silver dome 8 x MAX 70W HSGSA/S attachment E27 .
- Halogen bulb 4 x MAX 70W HSGS, E27 fitting.

NOTE: All sources are ENERGY SAVER (Consumption class C) and emit a light flow equal to 100W incandescence with a stated duration of 2 years.

- USA - Halogen lamp with silver dome 8 x MAX 100W attachment E26 Type A.
- halogen bulb 4 x MAX 100W E26 fitting Type T.

<DE> TECHNISCHE DATEN

- EUR - Halogenlampe mit silberbeschichteter Kuppel 8 x MAX 70W HSGSA/S Sockel E27
- Halogenlampe 4 X MAX 70W HSGS Anschluß E27.

ANMERKUNG: Alle Quellen sind ENERGY SAVER (Energieverbrauchsklasse C) und geben einen Leuchtstrom ab, der mit einer erklärten Brenndauer von 2 Jahren einem Glühäquivalent von 100 W entspricht.

<FR> DONNEES TECHNIQUES

- EUR - Ampoule halogène avec coupole argentée 8 x MAX 70W HSGSA/S attache E27
- Ampoule halogène 4 x HSGS 70W MAX Douille E27.

NOTE: Toutes les sources sont ENERGY SAVER (Classe de consommation C) et émettent un flux lumineux équivalent à 100W à incandescence avec une durée déclarée de 2 ans.

- USA - Ampoule halogène avec coupole argentée 8 x MAX 100W attache E26 type A;
- Ampoule halogène 4 x MAX 100W attache E26 type T

<ES> DATOS TECNICOS

- EUR - Lámpara halógena con cúpula plateada 8 x MAX 70W HSGSA/S conexión E27
- Lámpara halógena 4 x HSGS 70W MAX conexión E27.

NOTE: Todas las fuentes son ENERGY SAVER (Clase de consumo C) y emiten un flujo luminoso igual a una equivalente 100W a incandescencia con una duración declarada igual a 2 años.

- USA - Lámpara halógena con cúpula plateada 8 x MAX 100W conexión E26 tipo A;
- Lámpara halógena 4 x 100W MAX conexión E26 tipo T.

<PT> DADOS TÉCNICOS

- EUR - Lâmpada halogénea com cúpula prateada 8 x MAX 70W HSGSA/S ligação E27
- Lâmpada halogénea 4 x MAX 70W ligação E27 tipo HSGS.

OBSERVAÇÃO: Todas as fontes são ENERGY SAVER (Classe de consumo C) e emitem um fluxo luminoso igual a uma equivalente 100W a incandescência com uma duração declarada igual a 2 anos.

<RUS> ТЕХНИЧЕСКИЕ ДАННЫЕ

- EUR - Галогенная лампа с серебристым куполом 8 x МАКС. 70Вт HSGSA/S цоколь E27.
- Аллогенная лампочка накаливания 4 X МАКС.70Вт цоколь E27 тип HSGS.

РИМЕЧАНИЕ: Все источники являются ENERGY SAVER (Класс потребления C) и обеспечивают световой пучок, равный 100 Вт лампе накаливания с заявленным сроком службы 2 года.

<J> 技術データー

- EUR - 最大70W ソケットE27 HSGSA / Sタイプの銀メッキ加工ハロゲンランプ 8個
- 最大70W ソケットE27 HSGS タイプのハロゲンランプ 4個

注記: ランプは全て省エネルギータイプ(電力消費Cクラス)で耐久年数2年、光速は100Wに等しい白熱発光ランプです。

- USA - 最大100W ソケットE26 Aタイプの銀メッキ加工ハロゲンランプ 8個
- 最大100W ソケットE26 Tタイプのハロゲンランプ 4個

